

cod.	Ø	pz/pcs	tub.	cardine	A	B	C	ØD	ØE	L	CodTek
861G.35/30	30	10	35	M18	35x35	35	9	Ø29	Ø28	53	ACA086105GR
861G.40/35	35	10	40	M22	40x40	40	9	Ø34	Ø33	58	ACA086106GR
861G.50/40	40	6	50	M27	50x50	45	10	Ø39	Ø43	65	ACA086107GR



Accessori per cancelli battenti



Componenti in Acciaio



- Componente da saldare.
- Realizzare una saldatura di dimensioni adatte a supportare le forze in gioco e con materiale d'apporto idoneo.
- Rinforzare adeguatamente le zone d'attacco.



- Ogni 6 mesi controllare il prodotto e lubrificare le parti a contatto.
- Nel caso si riscontrino delle anomalie, impedirne l'uso e far verificare il prodotto installato da personale professionale.



Smaltire responsabilmente il prodotto e le sue parti d'imballaggio rispettando le normative locali nel Paese d'installazione.

L'azienda si riserva di apportare modifiche tecniche ed estetiche senza nessun preavviso. Si declina ogni responsabilità per uso improprio dei prodotti. Ogni disegno, fotografia, marchio, logo, deve intendersi come proprietà esclusiva della Combi Arialdo. Tutti gli utilizzi non autorizzati saranno perseguiti penalmente.

1

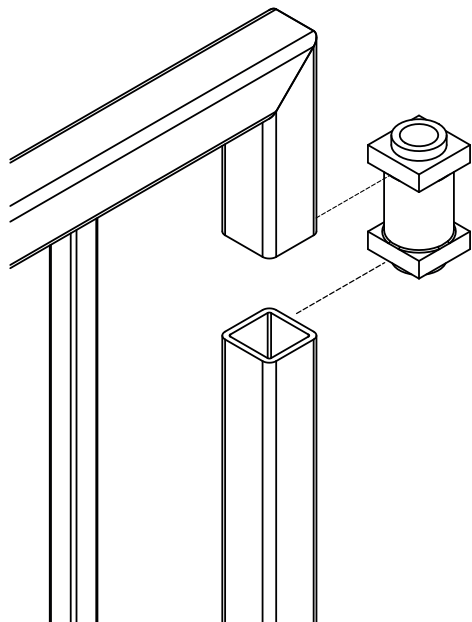

2

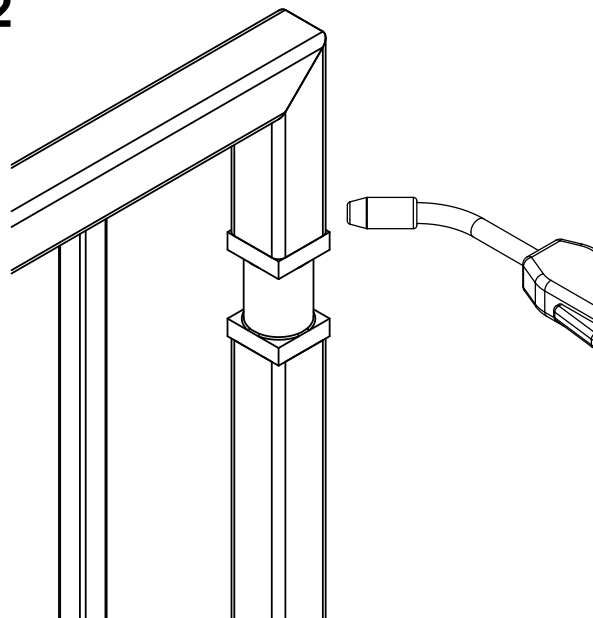

3

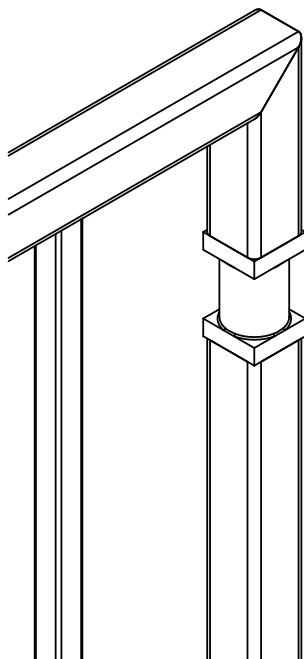

ART. 861 T

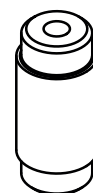

ART. 861 P

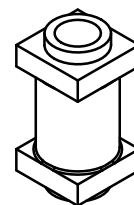

ART. 861 G

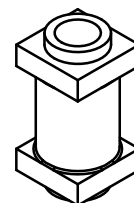

ART. 861 X

